

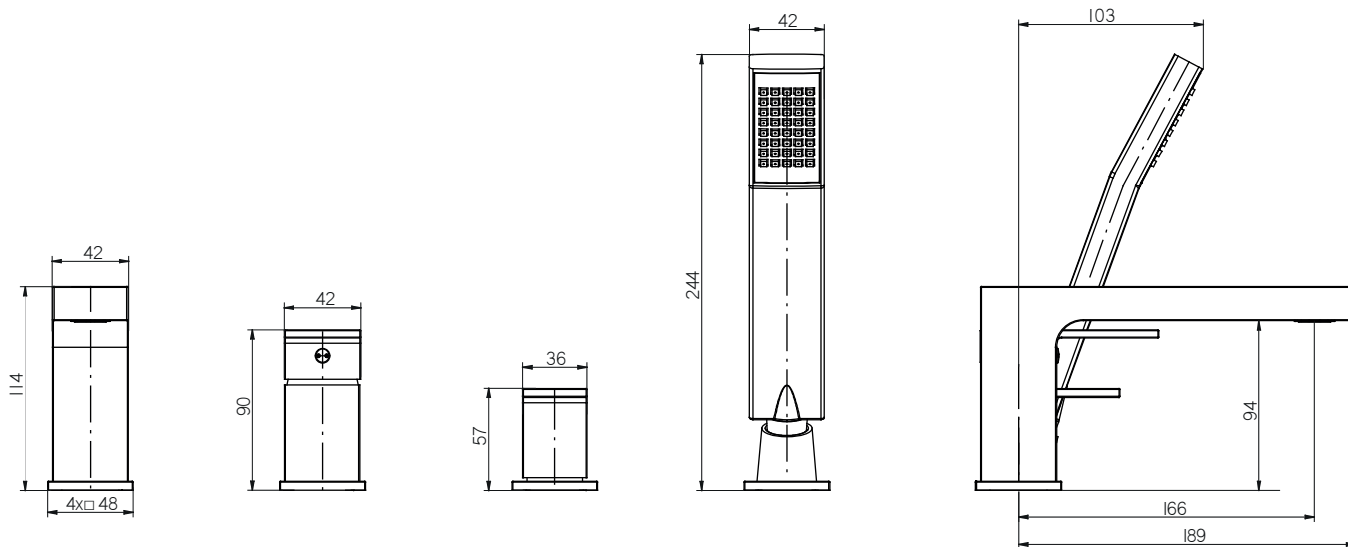

**STANDING 4-HOLE SINK MIXER TAP • СМЕСИТЕЛЬ ДЛЯ УМЫВАЛЬНИКА С 4 ОТВЕРСТИЯМИ, СТОЯЩИЙ
BATERIE WANNOWE 4-OTWOROWE STOJĄCE • BATERII DE CADĂ CU 4 TRECERI MONTAJ PE CADĂ
4-OTVOROVÉ STOJÁNKOVÉ VANOVÉ BATERIE • VAŇOVÉ BATÉRIE 4-OTVOROVÉ STOJANKOVÉ**

ARS



GB

⇒ **For assembly you will need:**

- an adjustable spanner,
- pliers,
- teflon tape,
- silicon or other sealant.

D

⇒ **Bei der Montage werden benötigt:**

- verstellbarer Schlüssel,
- Kombizange,
- Teflonband,
- Silikon oder anderes Dichtungsmittel.

RUS

⇒ **Для монтажа необходимы:**

- разводной ключ,
- плоскогубцы,
- тефлоновая лента,
- силикон или другой уплотнитель.

PL

⇒ **Do montażu potrzebne są:**

- klucz nastawny,
- kombinerki,
- taśma teflonowa,
- silikon lub inny uszczelniacz.

RO

⇒ **Pentru a executa montarea sunt necesare următoarele scule:**

- cheie reglabilă,
- clește,
- bandă de teflon,
- silicon sau alt tip de etanșator.

CZ

⇒ **K montáži je potřebné následující nářadí:**

- nastavovací klíč,
- kombinačky,
- teflonová páska,
- silikon nebo jiný těsnící materiál

SK

⇒ **Na montáž je potrebné nasledujúce náradie:**

- nastaviteľný kľúč,
- kombinačky,
- teflónová páska,
- silikón alebo iná tesniaca hmota.

GB

D

RUS

PL

RO

CZ

SK

	GB	D	RUS	PL	RO	CZ	SK
1	Spout	Auslauf	Носик с подставкой	Wylewka	Teava de scurgere	Výtok	Výlevka
2	Base	Sockel	Гильза	Cokół	Soclu	Podstavec	Podstavec
3	Aerator	Luftsprudler	Перлатор	Perlator	Perlator	Perlátor	Perlátor
4	Handle assembly	Drehknopf komplett	Ансамбль курка	Zespół pokręta	Set de buton	Kohoutek	Zostava otočného kolieska
5	Switch handle	Schaltergriff	Переключатель ручки	Rączka przełącznika	Comutatorul de pârghie	Rukojeť spínače	Rukoväť prepínače
6	Shower handle	Duschkopf	Трубка	Sluchawka przysnicowa	Pară	Sprchová hlavice	Ručná sprcha
7	Shower handle base	Duschkopfsockel	Гильза трубки	Cokół sluchawki	Socluul parei de duș	Podstavec na sprchovou hlavici	Podstavec sprchovej ružice
8	Hose M15x1-G1/2" 1500mm long	Schlauch M15x1-G1/2" Länge 1500mm	Шланг подач воды M15x1-G1/2" длина 1500мм	Wąż M15x1-G1/2" długość 1500mm	Furtun/Racord M15x1-G1/2", lungime 1500mm	Hadice M15x1-G1/2" délka 1500mm	Hadica M15x1-G1/2" dĺžka 1500mm
9	Base	Sockel	Гильза	Cokół	Soclu	Podstavec	Podstavec
10	Base	Sockel	Гильза	Cokół	Soclu	Podstavec	Podstavec
11	Connector	Verbindungsstück	Соединитель	Łącznik	Conector	Spojka	Spojovací člen
12	Handle base	Untersatz des Drehknopfes	Цоколь курка	Cokół pokręta	Socluul butonului	Podstavec kohoutku	Konzola otočného kolieska
13	Rubber washer	Gummischeibe	Резиновая шайба	Podkładka gumowa	Garnitură din cauciuc	Gumová podložka	Podložka gumová
14	Counter nut	Gegenmutter	Контргайка	Nakrętka kontruja	Piuliță de contrare	Kontramatic	Kontra matica
15	Hose G1/2" 500mm long	Schlauch G1/2" Länge 500mm	Шланг подач воды G1/2" длина 500мм	Wąż G1/2" długość 500mm	Furtun/Racord G1/2" lungime 500mm	Hadice G1/2" délka 500mm	Hadica G1/2" dĺžka 1500mm
16	Rubber washer	Gummischeibe	Резиновая шайба	Podkładka gumowa	Garnitură din cauciuc	Gumová podložka	Podložka gumová
17	Steel washer	Stahlunterlegscheibe	Стальная прокладка	Podkładka stalowa	Saibă metalică	Ocelová podložka	Ocelové tesnenie
18	Stud bolt	Montageschraube	Монтажный болт	Śruba montażowa	Șurub de montare	Montážní šroub	Skrutka montážna
19	Mounting nut	Montagemutter	Монтажная гайка	Nakrętka montażowa	Piuliță de montare	Montážní matice	Matica montážna
20	Flexible hose G3/8"-M10x1, 450mm	KW-Flexschlauch, G3/8"-M10x1, 450 mm lang	Гибкий шланг G3/8"- M10x1, длиной 450 мм	Wężycy elastyczny G3/8"-M10x1, długość 450mm	Racord flexibil G3/8"- M10x1 lungime 450mm	Elastická hadička G3/8"-M10x1, délka 450 mm	Ohybná hadička G3/8"-M10x1, dĺžka 450 mm
21	Hose G1/2" - M10x1 450mm long	Schlauch G1/2" - M10x1 Länge 450mm	Шланг подач вод G1/2" - M15x1, длин 450мм	Wąż G1/2" - M10x1 długość 450mm	Furtun/Racord G1/2" - M10x1, lungime 450mm	Hadice G1/2" - M10x1 délka 450mm	Hadica G1/2" - M10x1 dĺžka 450mm
22	Rubber washer	Gummischeibe	Резиновая шайба	Podkładka gumowa	Garnitură din cauciuc	Gumová podložka	Podložka gumová
23	Counter nut	Gegenmutter	Контргайка	Nakrętka kontruja	Piuliță de contrare	Kontramatic	Kontra matica
24	Diverter valve	Umlenkeventil	Переключающий клапан	Zawór przełączający	Robinet de comutare	Prepínací ventil	Prepínací ventil
25	Rubber washer	Gummischeibe	Резиновая шайба	Podkładka gumowa	Garnitură din cauciuc	Gumová podložka	Podložka gumová
26	Counter nut	Gegenmutter	Контргайка	Nakrętka kontruja	Piuliță de contrare	Kontramatic	Kontra matica
27	Connection pipe	Anschlussrohr	Присоединительная труба	Rura przyłączeniowa	Conducta de recordare	Spojovací potrubí	Spojovacie potrubie

VALVEX

**STANDING 4-HOLE SINK MIXER TAP • СМЕСИТЕЛЬ ДЛЯ УМЫВАЛЬНИКА С 4 ОТВЕРСТИЯМИ, СТОЯЩИЙ
BATERIE WANNOWE 4-OTWOROWE STOJĄCE • BATERII DE CADĂ CU 4 TRECERI MONTAJ PE CADĂ
4-OTVOROVÉ STOJÁNKOVÉ VANOVÉ BATERIE • VAŇOVÉ BATÉRIE 4-OTVOROVÉ STOJANKOVÉ**

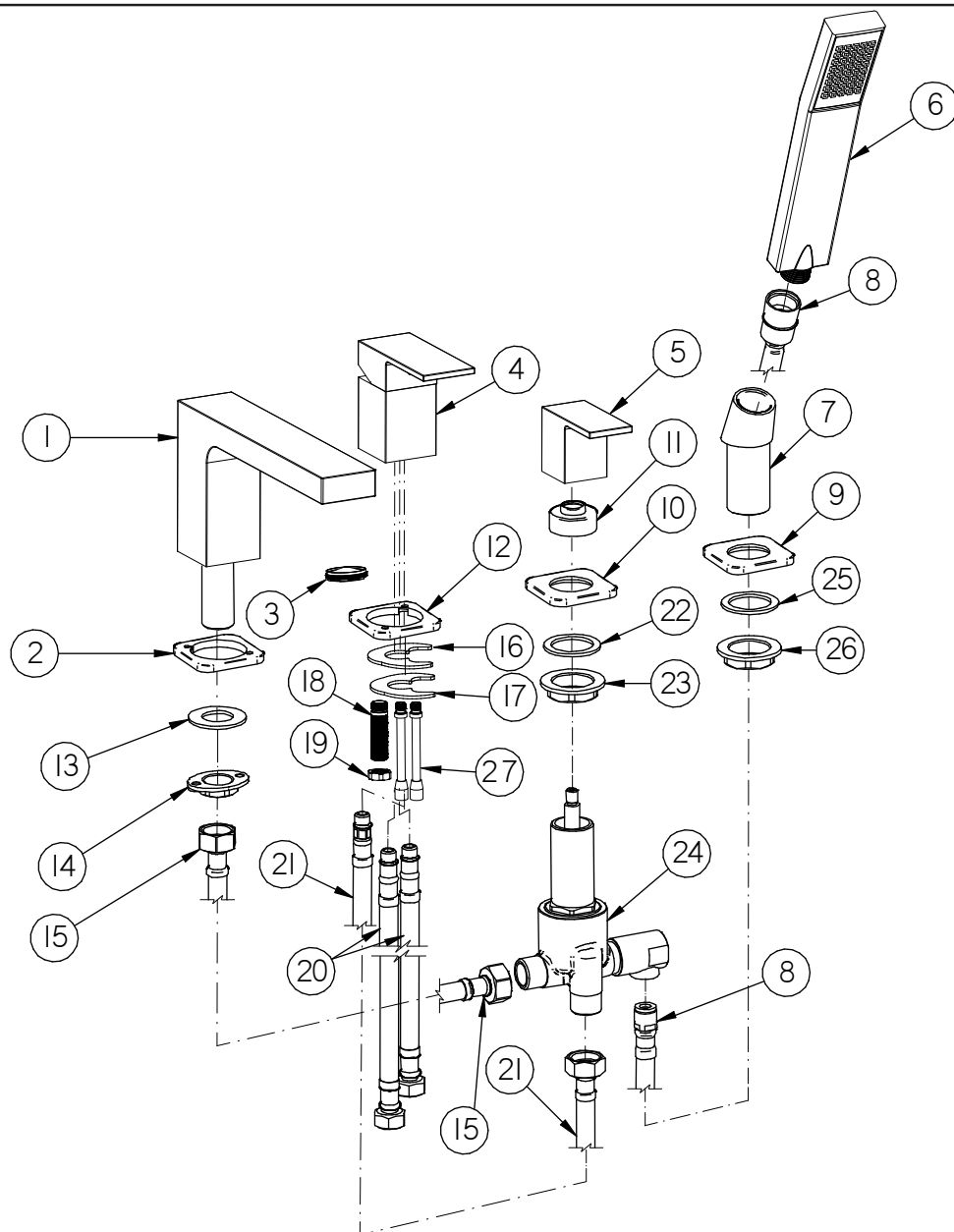

IF YOU HAVE AN OLD MIXER:

- 1) Thoroughly rinse out the mixer (if you have filter cocks, clean the filter elements) and cut off the flow of water (hot and cold).
- 2) Unscrew the feeder hoses and dismantle the old mixer.
- 3) Cleanse the surface of the bath thoroughly.

BEFORE INSTALLATION:

- 1) Before installing the mixer it is advisable to rinse it out to remove any impurities or dirt.
- 2) For the hot and cold water supply we recommend you install ball cocks with filters.

GB

WENN SIE EINE ALTE BATERIE HABEN:

- 1) Spülen Sie gründlich die Anlage (wenn Sie Hähne mit Filter haben reinigen Sie die Filtereinsätze) und sperren Sie den Wasserzulauf (Warm- und Kaltwasser).
- 2) Schrauben Sie die Anschlussschläuche ab und demontieren sie die alte Batterie.
- 3) Reinigen Sie die Wannefläche von allen Verunreinigungen.

VOR DER MONTAGE:

- 1) Bevor Sie die Batterie montieren, ist angebracht die Anlage zu spülen, um die Verunreinigungen zu beseitigen.
- 2) Wir empfehlen auf dem Warm- und Kaltwasserzulauf die Kugelhähne mit Filter zu montieren.

D

ЕСЛИ ИМЕЕТЕ СТАРЫЙ СМЕСИТЕЛЬ:

- 1) Тщательно промойте установку (если применяете кран с фильтром очистите вкладыши фильтров) и перекройте доступ воды (горячей и холодной).
- 2) Отвинтите шланги подачи воды и демонтируйте старый смеситель.
- 3) Очистите поверхность ванны от всех загрязнений.

ПЕРЕД УСТАНОВКОЙ:

- 1) Перед установкой смесителя рекомендуется промыть установку с целью очистки от загрязнений.
- 2) При подаче горячей и холодной воды рекомендуем монтаж шаровых кранов с фильтром.

RUS

JEŚLI POSIADASZ STARĄ BATERIĘ:

- 1) Przeplucz dokładnie instalację (jeżeli posiadasz kurki z filtrem oczyść wkłady filtrów) i odetnij dopływ wody (cieplej i zimnej).
- 2) Odkręć wężyki zasilające i zdemontuj starą baterię.
- 3) Oczyszć powierzchnię wanny z wszelkich nieczystości.

PRZED INSTALACJĄ:

- 1) Przed zainstalowaniem baterii wskazane jest przepłukanie instalacji w celu usunięcia zanieczyszczeń.
- 2) Na zasilaniu ciepłą i zimną wodą zalecamy montaż kurków kulowych z filtrem.

PL



**STANDING 4-HOLE SINK MIXER TAP • СМЕСИТЕЛЬ ДЛЯ УМЫВАЛЬНИКА С 4 ОТВЕРСТИЯМИ, СТОЯЩИЙ
BATERIE WANNOWE 4-OTWOROWE STOJĄCE • BATERII DE CADĂ CU 4 TRECERI MONTAJ PE CADĂ
4-OTVOROVÉ STOJÁNKOVÉ VANOVÉ BATERIE • VAŇOVÉ BATÉRIE 4-OTVOROVÉ STOJANKOVÉ**

RO

➔ **DACĂ DEȚINEȚI O BATERIE VECHĂ:**

- 1) Spălați bine instalația (dacă aveți supape cu filtru, curățați cartușele de filtrare) și opriți alimentarea cu apă (caldă și rece).
- 2) Desfaceți racordurile de alimentare și scoateți bateria veche.
- 3) Curățați suprafața băii de toate impuritățile.

➔ **ÎNAINTE DE INSTALARE:**

- 1) Înainte de instalația bateriei este recomandată clătirea instalației cu scopul de curățare a impurităților.
- 2) În punctele de alimentare cu apă caldă și rece se recomandă instalarea supapelor cu bilă și filtru.

CZ

➔ **POKUD MÁTE STAROU BATERII:**

- 1) Důkladně propláchněte zařízení (pokud máte kohoutky s filtrem, očistěte vložky filtrů) a uzavřete přívod vody (teplé i studené).
- 2) Odsróbujte napájecí hadičky a odmontujte starou baterii.
- 3) Očistěte povrch vany ode všech nečistot.

➔ **PŘED MONTÁŽÍ:**

- 1) Před montáží baterie doporučujeme propláchnout zařízení, abyste odstranili nečistoty.
- 2) U přívodu teplé a studené vody doporučujeme montáž kulových ventilů s filtrem.

SK

➔ **POKIAL' VLASTNÍTE STARÚ BATÉRIU:**

- 1) Dôkladne vyčistite inštaláciu (pokiaľ vlastníte kohútiky s filtrom, vyčistite filtračné vložky) a zastavte prívod vody (teplej a studenej).
- 2) Odskrutkujte prívodné hadičky a vyberte starú batériu.
- 3) Očistite povrch vane od všetkých nečistôt.

➔ **PRED NAMONTOVANÍM:**

- 1) Pred namontovaním batérie je potrebné prepláchnuť inštaláciu za účelom odstránenia nečistôt.
- 2) Na zásobovanie teplou a studenou vodou, odporúčame inštaláciu guľových kohútikov s filtrom.

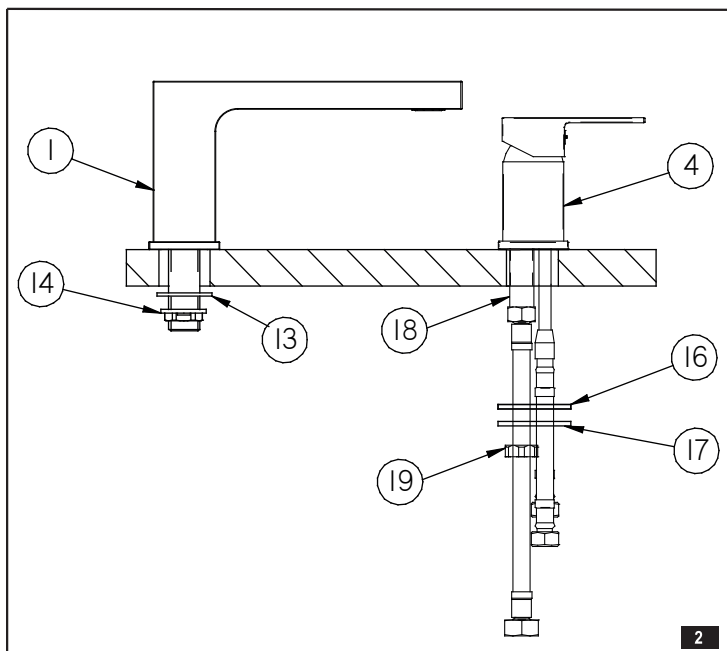

GB

MIXER INSTALLATION (see fig. 2):

- ➔ Place the spout (1) and center over side hole of mounting surface.
- ➔ From underneath the ledge place rubber washer (13) on the connector pipe, then screw on the mounting nut (14). Hand tighten only.
- ➔ Make sure that the spout (1) is in proper position on the ledge. Tighten the mounting nut (14) using adjustable wrench.
- ➔ Place the cartridge assy (4) and center over side hole of mounting surface.
- ➔ From underneath the ledge place rubber washer (16) and metal washer (17) on the shank (18), then screw on the mounting nut (19). Hand tighten only.
- ➔ Make sure that the faucet is in proper position on the ledge. Tighten the mounting nut (18) using adjustable wrench.

D

MONTAGE DER BATERIE (Siehe Zeich. 2)

- ➔ Den Auslauf (1) in der Öffnungsachse an der Montagefläche einstellen.
- ➔ Von unten der Montagefläche die Gummiunterlegscheibe (13) auf die Montageschraube aufsetzen, anschließend die Montagemutter (14) anschrauben. Nur von Hand anziehen.
- ➔ Prüfen, ob der Auslauf (1) in richtiger Stellung an der Montagefläche liegt. Die Montagemutter (14) mit Hilfe des verstellbaren Schlüssels anziehen.
- ➔ Den Mischersatz (4) in der Achse der seitlichen Montageöffnung einstellen.
- ➔ Von unten der Montagefläche die Gummiunterlegscheibe (16) und die Metallunterlegscheibe (17) auf den Gewindestutzen (18) aufsetzen, anschließend die Montagemutter (19) anschrauben. Nur von Hand anziehen.
- ➔ Prüfen, ob der Auslauf (4) in richtiger Stellung an der Montagefläche liegt. Die Montagemutter (18) mit Hilfe des verstellbaren Schlüssels anziehen.

RUS

МОНТАЖНАЯ ИНСТРУКЦИЯ КРАНА-СМЕСИТЕЛЯ (см. рис. 2)

- ➔ Поместите излив крана (1) на оси монтажного отверстия в монтажной поверхности.
- ➔ На монтажный винт снизу монтажной поверхности, наложите резиновую (13) подкладку, после чего прикрутите монтажную гайку (14). Прикручивать только вручную.
- ➔ Убедитесь, стоит ли носик (1) в правильном положении на монтажной поверхности. Докрутите монтажную гайку (14) употребляя разводной ключ.
- ➔ Поставьте ансамбль смесителя (4) на оси бокового монтажного отверстия.
- ➔ Снизу монтажной поверхности наложите резиновую (16) и металлическую (17) подкладки на резьбованный штуцер (18), после чего прикрутите монтажную гайку (19).
- ➔ Прикручивайте только вручную.
- ➔ Убедитесь, находится ли в правильном положении ансамбль смесителя (4) на монтажной поверхности. Прикрутите монтажную гайку (19) употребляя разводной ключ.

PL

MONTAŻ BATERII (zobacz rys. 2)

- ➔ Ustaw wylewkę (1) w osi otworu na powierzchni montażowej.
- ➔ Od spodu powierzchni montażowej nałóż podkładkę gumową (13) na rurę montażową, następnie nakręć nakrętkę montażową (14). Dokręć ją tylko ręką.
- ➔ Upewnij się, że wylewka (1) znajduje się we właściwej pozycji na powierzchni montażowej. Dokręć nakrętkę montażową (14) używając klucza nastawnego.
- ➔ Ustaw zespół mieszacza (4) w osi bocznego otworu montażowego.
- ➔ Od spodu powierzchni montażowej nałóż podkładkę gumową (16) i podkładkę metalową (17) na króciec gwintowany (18), następnie nakręć nakrętkę montażową (19). Dokręć ją tylko ręką.
- ➔ Upewnij się, że zespół mieszacza (4) jest we właściwej pozycji na powierzchni montażowej. Dokręć nakrętkę montażową (19) używając klucza nastawnego.

RO

MONTAJUL BATERIEI (vezi des. 2)

- ➔ Plasati pipa bateriei (1) in axa orificiului de pe suprafața de montaj
- ➔ Din partea posterioară a suprafeței de montaj introduceți garnitura de cauciuc (13) pe șurubul de montaj, iar apoi fixați piulița de montaj (14). Strângeți-o doar cu mâna.
- ➔ Asigurați-vă că pipa (1) se află în poziție corectă pe suprafața de montaj. Strângeți piulița de montaj (14) cu cheia franceză.
- ➔ Plasati unitatea de amestec (4), în axa laterală a găurii de montaj.
- ➔ Din partea posterioară a suprafeței de montaj introduceți garnitura de cauciuc (16) și șaiba de metal (16) pe niplul filetat (18), iar apoi fixați piulița de montaj (19). Strângeți-o doar cu mâna.
- ➔ Asigurați-vă că unitatea de amestec (4) se află în poziție corectă pe suprafața de montaj. Strângeți piulița de montaj (19) cu cheia franceză.

CZ

MONTÁŽ BATERIE (viz. výkres 2)

- ➔ Nastavte ústí (1) do osy otvoru na montážní ploše.
- ➔ Na spodní část montážní plochy umístěte gumovou podložku (13) na montážní vrut, pak našroubujte montážní matici (14). Dotáhněte ji jen rukou.
- ➔ Ujistěte se, že ústí (1) je ve správné poloze na montážní ploše. Dotáhněte montážní matici (14) gola klíčem.
- ➔ Nastavte směšovač (4) v ose bočního montážního otvoru
- ➔ Na spodní část montážní plochy umístěte gumovou podložku (16) a kovovou podložku (17) na kolík se závitem (18), pak našroubujte montážní matici (19). Dotáhněte ji jen rukou.
- ➔ Ujistěte se, že směšovač (4) je ve správné poloze na montážní ploše. Dotáhněte montážní matici (19) gola klíčem



**STANDING 4-HOLE SINK MIXER TAP • СМЕСИТЕЛЬ ДЛЯ УМЫВАЛЬНИКА С 4 ОТВЕРСТИЯМИ, СТОЯЩИЙ
BATERIE WANNOWE 4-OTWOROWE STOJĄCE • BATERII DE CADĂ CU 4 TRECERI MONTAJ PE CADĂ
4-OTVOROVÉ STOJÁNKOVÉ VANOVÉ BATERIE • VAŇOVÉ BATÉRIE 4-OTVOROVÉ STOJANKOVÉ**

MONTÁŽ BATÉRIE (pozri obr. 2)

SK

- ➔ Nastavte výtokové ramienko (1) v osi otvoru na montážnom povrchu.
- ➔ V spodnej časti montážneho povrchu použite gumovú podložku (13) na montážnu skrutku, následne utiahnite montážnu maticu (14). Utiahnite ju iba rukou.
- ➔ Uistite sa, že výtokové ramienko (1) sa nachádza v správnej polohe na montážnom povrchu. Utiahnite montážnu maticu (14) pomocou nastaviteľného kľúča.
- ➔ Nastavte zmiešavaciu jednotku (4) v osi bočného montážneho otvoru.
- ➔ V spodnej časti montážneho povrchu položte gumovú podložku (16) a kovovú podložku (17) na závitovú vsuvku (18), následne utiahnite montážnu maticu (19). Utiahnite ju iba rukou.
- ➔ Uistite sa, že zmiešavacia jednotka (4) je v správnej polohe na montážnom povrchu. Utiahnite montážnu maticu (19) za pomoci nastaviteľného kľúča.

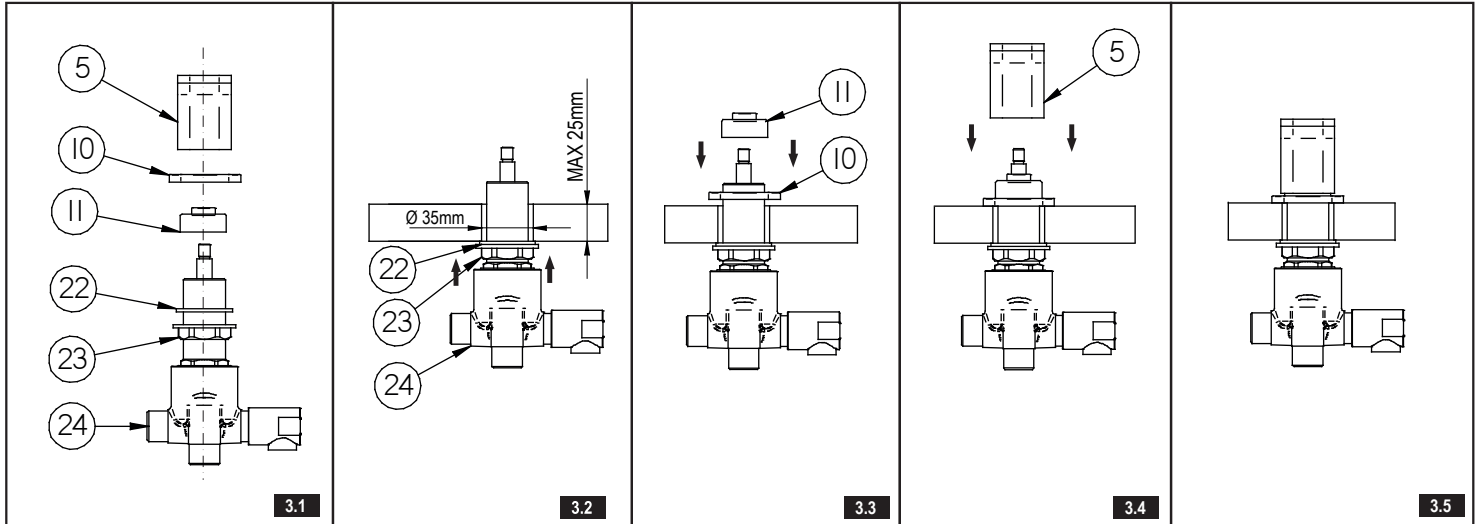

INSTALLATION OF VALVES AND LEVERS (see fig. 3.1-3.5)

GB

- ➔ Slide the valve (24) through the installation hole from the bottom of the bath (or another installation surface). Use the flange nut (23) to adjust the position of the valve so it protrudes above the installation surface ~34mm.
- ➔ Place the plinth (10) with washer on the top of valve and screw in the valve guard (11).
- ➔ Install the valve from the bottom by screwing in the flange nut (23) until resistance is felt.
- ➔ Place the lever (5) on the valve spindle (24) as shown in figure 3.4. Tighten the screw using an Allen key.

MONTAGE DES SCHALTVENTILS (see fig. 3.1-3.5)

D

- ➔ Auf der Unterseite der Wanne (oder einer anderen Befestigungsfläche) setzen Sie das Ventil (24) über die Montageöffnung durch. Beim Regulieren der Position der Flanschmutter (23) stellen Sie das Ventil so ein, dass es über die Befestigungsfläche hinausragt ~34mm.
- ➔ Auf der Oberseite legen Sie auf das Ventil den Sockel (10) mit der Unterlegscheibe auf, dann schrauben Sie den Ventildeckel (11) an.
- ➔ Befestigen Sie das Ventil auf der Unterseite, die Flanschmutter (23) fest anziehend.
- ➔ Legen Sie auf den Ventilschaft (24) den Hebel (5) auf, wie in der Abbildung 3.4 gezeigt ist. Ziehen Sie die Schraube mit einem Innensechskant (Inbus) an.

МОНТАЖ КЛАПАНОВ И РУКОЯТОК (см. рис. 3.1-3.5)

RUS

- ➔ Внизу ванны (или другой монтажной поверхности) проведите клапан (24) через монтажное отверстие. Регулируя положение фланцевой гайки (23), отрегулируйте клапан таким образом, чтобы он выступал над монтажной поверхностью ~34mm.
- ➔ Сверху наденьте на клапан основание (10) с шайбой и привинтите крышку клапана (11).
- ➔ Установите клапан внизу, затягивая фланцевую гайку (23) до упора.
- ➔ На шток клапана (24) наденьте рычаг (5), как показано на рис. 3.4. Затяните винт шестигранным ключом.

MONTAŻ ZAWORÓW I DŹWIGNI (zob. rys. 3.1-3.5)

PL

- ➔ Od spodu wanny (lub innej powierzchni montażowej) przelóż zawór (24) przez otwór montażowy. Regulując położenie nakrętki kołnierzowej (23) ustaw zawór tak, aby wystawał ponad powierzchnię montażową ~34mm.
- ➔ Od góry na zawór nałóż cokół (10) z podkładką i nakręć osłonę zaworu (11).
- ➔ Zamontuj zawór od spodu dokręcając nakrętkę kołnierzową (23) do oporu.
- ➔ Na wrzeciono zaworu (24) nałóż dźwignię (5) zgodnie z rys. 3.4. Dokręć wręknę kluczykiem imbusowym.

MONTAJUL ROBINETELOR ȘI MÂNERELOR (vezi des. 3.1-3.5)

RO

- ➔ Prin partea posterioară a căzii (sau a altei suprafețe de montaj) treceți supapa (24) prin orificiile de montaj. Reglând poziția piuliței cu flanșă (23) stabiliți poziția supapei în așa fel, ca să iasă deasupra suprafeței de montaj.
- ➔ De sus, plasați soclul (10) cu garnitura pe supapă și înșurubați capacul protector (11).
- ➔ Montați supapa fixând în partea posterioară piulița cu flanșă (23) până la capăt.
- ➔ Pe axul supapei (24) plasați maneta (5), așa cum se arată în fig. 3.4. Strângeți șurubul cu cheia imbus.

MONTÁŽ VENTILŮ A PÁK (viz obr. 3.1-3.5)

CZ

- ➔ Na spodní části vany (nebo jiné montážní plochy) protáhněte ventil (24), montážním otvorem. Regulací polohy matice (23) nastavte ventil tak, aby vyčníval nad montážní plochu ~34mm.
- ➔ Seshora na ventil nasadte sokl (10) s podložkou a našroubujte kryt ventilu (11).
- ➔ Namontujte ventil zezdola dotažením matice (23) až na doraz.
- ➔ Na vřeteno ventilu (24) nasadte páku (5) podle obr. 3.4. Dotáhněte šroub imbusovým kličem.

MONTÁŽ VENTILOV A OVLÁDACÍCH PÁČOK (pozri obr. 3.1-3.5)

SK

- ➔ V spodnej časti vane (alebo iného montážneho povrchu) vložte ventil (24) do montážneho otvoru. Úpravou polohy matice s prírubou (23) nastavte ventil tak, aby vyčnieval nad montážny povrch ~34mm.
- ➔ V hornej časti položte na ventil základňu (10) s podložkou a primontujte ochranu ventilu (11).
- ➔ Pripevnite ventil zo spodnej časti utiahnutím matice s prírubou (23) na doraz.
- ➔ Na vreteno ventilu (23) položte páku (5) v súlade s obr. 3.4. Utiahnite skrutku imbusovým kľúčom.

VALVEX™

**STANDING 4-HOLE SINK MIXER TAP • СМЕСИТЕЛЬ ДЛЯ УМЫВАЛЬНИКА С 4 ОТВЕРСТИЯМИ, СТОЯЩИЙ
BATERIE WANNOWE 4-OTWOROWE STOJĄCE • BATERII DE CADĂ CU 4 TRECERI MONTAJ PE CADĂ
4-OTVOROVÉ STOJÁNKOVÉ VANOVÉ BATERIE • VAŇOVÉ BATÉRIE 4-OTVOROVÉ STOJANKOVÉ**

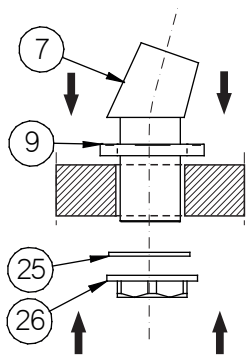

4.1

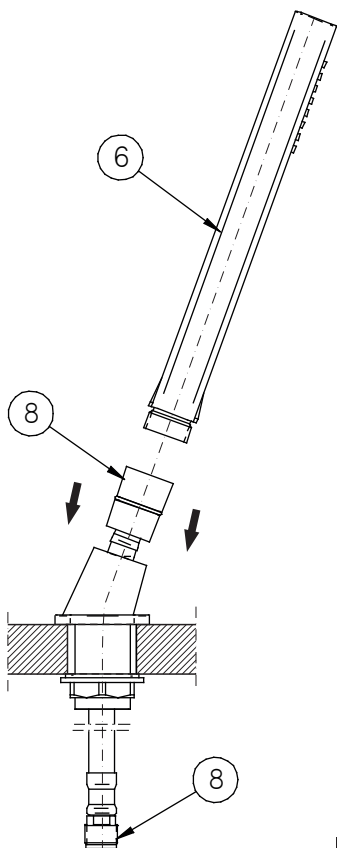

4.2

INSTALLATION OF THE SHOWER HEAD HOLDER AND CONNECTION OF THE SHOWER HEAD TO THE DIVERTER VALVE (see figs. 4.1-4.2, 5)

GB

- ➔ Place the base (9) on the axis of the installation opening.
- ➔ Insert the shower head holder (7) and its screw connection into the opening from above, making sure the holder (7) is correctly positioned on the base (9).
- ➔ Place the rubber washer (25) and screw the flange nut (26) onto the holder screw connection (7) from under the bathtub. Make sure the holder (7) is in the correct position and tighten on the nut (26) using an adjustable spanner.
- ➔ Pass the shower hose (8) with its thinner end through the holder (7) and the shower head base (9). Connect the shower head (6) to the hose (8) making sure the flat gasket is positioned correctly.
- ➔ Screw the other end of the hose (with M15x1 GZ thread) into the correct socket in the diverter valve body (24), remembering to include the flat gasket - see fig. 5.

MONTAGEDES BRAUSEKOPFES UND ANSCHLUSS DES BRAUSEKOPFES AN DAS UMSCHALTVENTIL (Siehe Zeich. 4.1-4.2, 5)

D

- ➔ Den Sockel der Dusche (9) in der Achse mit der Montageöffnung einstellen.
- ➔ Den Sitz des Brausekopfes (7) durch die Montageöffnungen legen.
- ➔ Von der unteren Seite der Kante (der Wanne) Gummiunterlegscheibe (25)
- ➔ Metallunterlegscheibe (26) auf die Stützen aufsetzen, anschließend Montage - muttern andrehen. Von Hand andrehen.
- ➔ Überprüfen, ob der Sitz des Brausekopfes (7) und der Sockel der Brause (9) in der richtigen Position an der Kante der Wanne sind. Die Flanschmutter (26) mittels des verstellbaren Schlüssels andrehen.
- ➔ Den Brauseschlauch (8) mit dem dünneren Endstück durch den Sitz des Brausekopfes (7) legen. Den Brausekopf (6) mit dem Schlauch (8) verbinden, dabei auf die richtige der Lage der Flachdichtung an der Mutter des Schlauches achten. Das andere Endstück des Schlauches (mit Gewinde M15x1 GZ) in den Körper des Umschaltventils (24) eindrehen, dabei das Anbringen der Flachdichtung nicht vergessen.

МОНТАЖ ПОДСТАВКИ ПОД РУЧНОЙ ДУШ И ПОДСОЕДИНЕНИЕ ДУША К ПЕРЕКЛЮЧАЮЩЕМУ КЛАПАНУ (см. рис. 4.1-4.2, 5)

RUS

- ➔ Установите гильзу (9) по центру монтажного отверстия.
- ➔ Подставку под ручной душ (7) с патрубком вставьте сверху в монтажное отверстие, обращая внимание на правильное положение подставки (7) на гильзе (9).
- ➔ На патрубок подставки (7) наденьте снизу ванны резиновую шайбу (25) и навинтите фланцевую гайку (26). Убедитесь, что подставка (7) установлена в правильном положении, и затяните гайку (26) при помощи разводного гаечного ключа.
- ➔ Просуньте тонкий конец душевого шланга (8) через подставку (7) и гильзу ручного душа (9). Соедините ручной душ (6) со шлангом (8), обращая внимание на правильное положение плоской прокладки.
- ➔ Второй конец шланга (с резьбой M15x1 GZ) винтите в соответствующее гнездо в корпусе переключающего клапана (24). Не забудьте проложить плоскую прокладку – см. рис. 5.

MONTAŻ PODSTAWKI SŁUCHAWKI I PODŁĄCZENIE SŁUCHAWKI PRYSZNICOWEJ DO ZAWORU PRZEŁĄCZAJĄCEGO (zob. rys. 4.1-4.2, 5)

PL

- ➔ Ustaw w osi otworu montażowego cokol (9).
- ➔ Podstawkę słuchawki (7) z króćcem gwintowanym włóż od góry w otwór montażowy, zwracając uwagę na właściwe ustawienie podstawki (7) na cokole (9).
- ➔ Od spodu wanny na króciec gwintowany podstawki (7) nałóż podkładkę gumową (25) i nakręć nakrętkę kolnierkową (26). Upewnij się, że podstawka (7) jest we właściwej pozycji i dokręć nakrętkę (26) kluczem nastawnym.
- ➔ Przelóż wąż prysznicowy (8) cieńszym końcem przez podstawkę (7) i cokol słuchawki (9). Połącz słuchawkę (6) z wężem (8), zwracając uwagę na poprawność ułożenia uszczelki płaskiej.
- ➔ Drugi koniec węża (z gwintem M15x1 GZ) wkręć do odpowiedniego gniazda w korpusie zaworu przełączającego (24), pamiętając o założeniu uszczelki płaskiej – zob. rys. 5.

MONTAJUL SUPORTULUI PEREI ȘI CONECTAREA PEREI DE DUȘ LA ROBINETUL DE COMUTARE (vezi des. 4.1-4.2, 5)

RO

- ➔ Plasează în axul găurii de montaj soclul (9).
- ➔ Suportul pereii (7) cu conectorul cu filet introdu-l de sus în gaura de montaj, atrăgând atenția asupra poziționării corecte a suportului (7) pe soclu (9).
- ➔ Sub cadă pe conectorul cu filet al suportului (7) plasează garnitura din cauciuc (25) și înșurubează piulița cu flanșă (26). Asigură-te că suportul (7) este în poziția corectă și strânge piulița (26) cu cheia franceză.
- ➔ Introdu furtunul de duș (8) cu partea mai îngustă prin suport (7) și soclul pereii (9). Conectează para de duș (6) și furtunul (8), atrăgând atenția asupra poziționării corecte a garniturii de etanșare.
- ➔ Celălalt capăt al furtunului (cu filetul M15x1 GZ) fixează-l în locul corespunzător din corpul robinetului de comutare (24), ne uitând de garnitura plată – vezi des. 5.

MONTÁŽ PODLOŽKY SPRCHOVÉ HLAVICE A PŘIPOJENÍ SPRCHOVÉ HLAVICEK PŘEPÍNAČÍMU VENTILU (viz obr. 4.1-4.2, 5)

CZ

- ➔ Podstavec (9) umístěte v ose montážního otvoru.
- ➔ Podložku sprchové hlavice (7) se závitovaným hrdlem vložte shora do montážního otvoru a věnujte pozornost tomu, aby podložka (7) byla správně umístěna na podstavci (9).
- ➔ Ze spodní strany vany nasadte na závitované hrdlo podložky (7) gumovou podložku (25) a našroubujte límcovou matku (26). Ujistěte se, že podložka (7) je ve správné pozici a dotáhněte matku (26) nastavným klíčem.
- ➔ Protáhněte sprchovou hadici (8) tenším koncem podložkou (7) a podstavcem hlavice (9). Spojte sprchovou hlavici (6) s hadicí (8) a věnujte pozornost správnému uložení plochého těsnění.
- ➔ Druhý konec hadice (se závitem M15x1 GZ) zašroubujte do příslušného vývodu v těle přepínacího ventilu (24), přičemž nezapomeňte nasadit ploché těsnění – viz obr. 5.

VALVEX

**STANDING 4-HOLE SINK MIXER TAP • СМЕСИТЕЛЬ ДЛЯ УМЫВАЛЬНИКА С 4 ОТВЕРСТИЯМИ, СТОЯЩИЙ
BATERIE WANNOWE 4-OTWOROWE STOJĄCE • BATERII DE CADĂ CU 4 TRECERI MONTAJ PE CADĂ
4-OTVOROVÉ STOJÁNKOVÉ VANOVÉ BATERIE • VAŇOVÉ BATÉRIE 4-OTVOROVÉ STOJANKOVÉ**

MONTÁŽ DRŽIAKA RUČNEJ SPRCHY A PRIPOJENIE RUČNEJ SPRCHY K PREPÍNACIEMU VENTILU (pozri obr. 4.1-4.2, 5)

SK

- Podstavec (9) umiestnite do osi montážneho otvoru.
- Držiak ručnej sprchy (7) so závitovým nástavcom vložte zhora do montážneho otvoru, venujte pri tom pozornosť správnej polohe držiaka (7) na podstavci (9).
- Odspodu vane nasadte na závitový nástavec držiaka (7) gumovú podložku (25) a naskrutkujte maticu s límcom (26). Skontrolujte, či je držiak (7) v správnej polohe a maticu (26) dotiahnite prestaviteľným kľúčom.
- Prestrčte sprchovú hadicu (8) tenším koncom cez držiak ručnej sprchy (7) a podstavec ručnej sprchy (9). Spojte ručnú sprchu (6) s hadicou (8), pričom venujte pozornosť správnej polohe plochého tesnenia.
- Druhý koniec hadice (so závitom M15x1 vonkajším) zaskrutkujte do zodpovedajúcej prípojky prepínacieho ventilu (24), pričom sa nesmie zabudnúť nasadiť ploché tesnenie – pozri obr. 5.

CONNECTING THE DIVERTER VALVE TO THE BATHTUB TAP (see fig.5)

GB

- Use the hose (21) to connect the output from mixing valve (4) with the central threaded connection of the switching valve fig. 5.
- Use the hose (15) to connect the left inlet of the switching valve (24) with the threaded connection of the tap fig. 5.

ANSCHLIESSEN DES UMSCHALTVENTILES AN DIE BADEWANNE-ARMATUR (Siehe Zeich. 5)

D

- Verbinden Sie mit einem Schlauch (21) den Mischventilaustritt (4) mit dem zentralen Gewindestutzen des Umschaltventils - Abb. 5
- Verbinden Sie mit einem Schlauch (15) den linken Auslass des Umschaltventils (24) mit dem Gewindestutzen des Einlaufs - Abb. 5

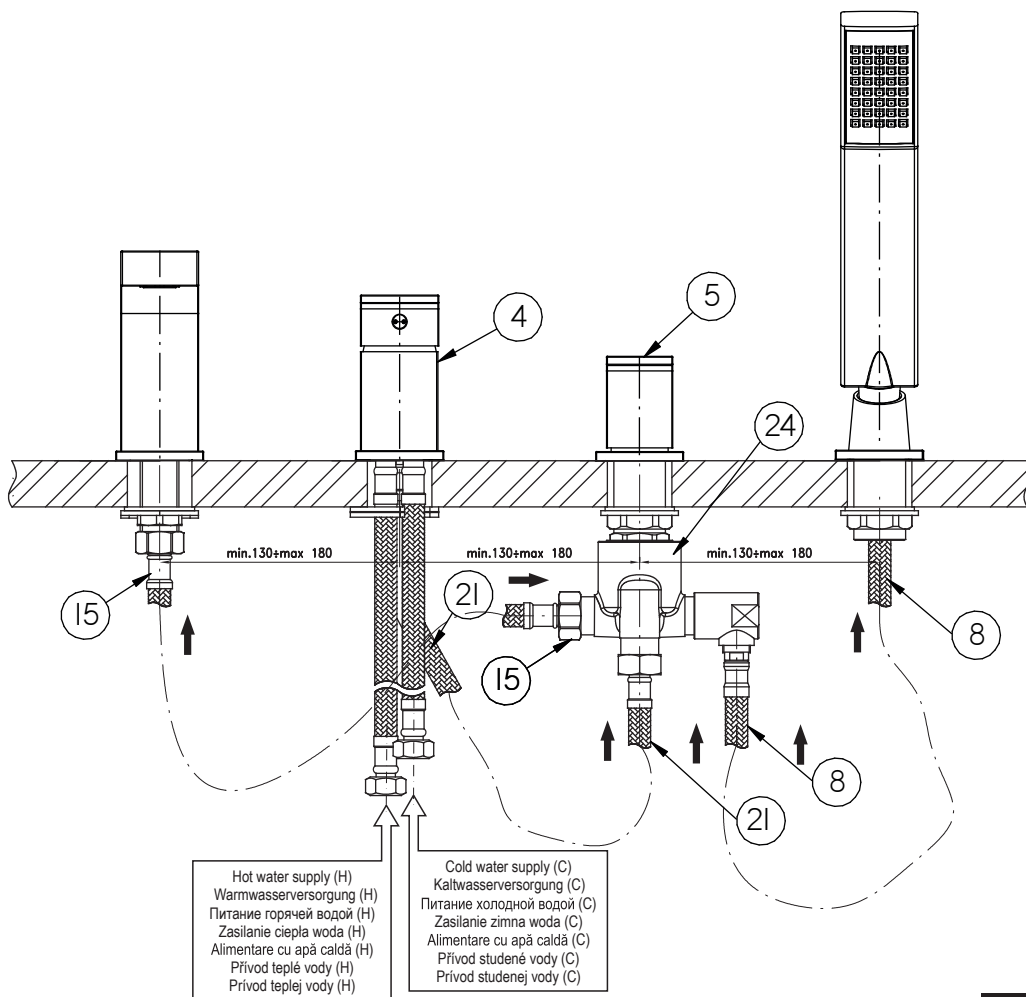

5

ПОДСОЕДИНЕНИЕ ПЕРЕКЛЮЧАЮЩЕГО КЛАПАНА К СМЕСИТЕЛЮ ДЛЯ ВАННЫ (см. рис. 5)

RUS

- Присоедините шлангом (21) выход из клапана смесителя (4) с центральным резьбовым патрубком переключающего клапана рис. 5.
- Присоедините шлангом (15) левый вход переключающего клапана (24) с резьбовым патрубком излива рис. 5.

PODŁĄCZENIE ZAWORU PRZEŁĄCZAJĄCEGO DO BATERII WANNOWEJ (zob. rys. 5)

PL

- Połącz wężykiem (21) wyjście z zaworu mieszającego (4) z centralnym króćcem gwintowanym zaworu przełączającego rys. 5
- Połącz wężykiem (15) lewe wejście zaworu przełączającego (24) z króćcem gwintowanym wylewki rys. 5.

CONECTAREA ROBINETULUI DE COMUTARE LA BATERIA DE CADĂ (vezi des. 5)

RO

- Cuplați racordul (21) la ieșirea din supapa de amestec (4) cu niplul filetat central al supapei de comutare fig. 5
- Cuplați racordul (15) la ieșirea din stânga a supapei de comutare (24) cu niplul filetat al pipei fig. 5

PŘIPOJENÍ PŘEPÍNACÍHO VENTILU K VANOVÉ BATERII (viz obr. 5)

CZ

- Propojte hadičkou (21) výstup z ventilu směšovače (4) s centrálním závitovým kolíkem prepínacího ventilu obr. 5.
- Propojte hadičkou (15) levý výstup prepínacího ventilu (24) se závitovým kolíkem ústí obr. 5.

PRIPOJENIE PREPÍNACIEHO VENTILU KU VAŇOVEJ BATÉRII (pozri obr. 5)

SK

- Spojte hadicou (21) výstup zo zmiešavacieho ventilu (4) s centrálnou závitovou vsuvkou prepínacieho ventilu obr. 5
- Spojte hadicou (15) ľavý výstup prepínacieho ventilu (24) so závitovou vsuvkou výtokového ramena obr. 5.

VALVEX™

**STANDING 4-HOLE SINK MIXER TAP • СМЕСИТЕЛЬ ДЛЯ УМЫВАЛЬНИКА С 4 ОТВЕРСТИЯМИ, СТОЯЩИЙ
BATERIE WANNOWE 4-OTWOROWE STOJĄCE • BATERII DE CADĂ CU 4 TRECERI MONTAJ PE CADĂ
4-OTVOROVÉ STOJÁNKOVÉ VANOVÉ BATERIE • VAŇOVÉ BATÉRIE 4-OTVOROVÉ STOJANKOVÉ**

Recommended lever position for the setting point: water flows out of the shower head
Empfohlene Handhebelstellung für die Einstellung: Wasserauslauf durch den Duschkopf
Рекомендуемая установка рукоятки для положения: подача воды в ручной душ
Sugerowane ustawienie dźwigni dla nastawy: wypływ wody przez słuchawkę
Ajustarea poziției mânerului pentru: curgerea apei prin pară
Navrhované nastavení páky pro: výtok vody přes sprchovou hlavici
Odporúčaná poloha páčky pre nastavenie: výtok vody cez ručnú sprchu

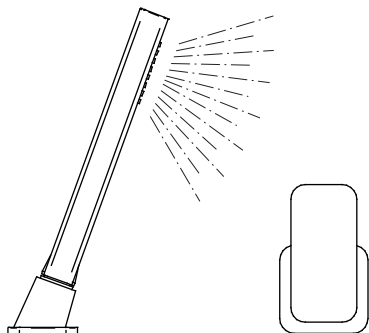

6.1

Recommended lever position for the setting point: water flows out of the spout
Empfohlene Handhebelstellung für die Einstellung: Wasserauslauf durch die Auslaufgarnitur
Рекомендуемая установка рукоятки для положения: подача воды в излив
Sugerowane ustawienie dźwigni dla nastawy: wypływ wody przez wylewkę
Ajustarea poziției mânerului pentru: curgerea apei prin țeava de scurgere
Navrhované nastavení páky pro: výtok vody přes výtokové rameno
Odporúčaná poloha páčky pre nastavenie: výtok vody cez výtokové ramienko

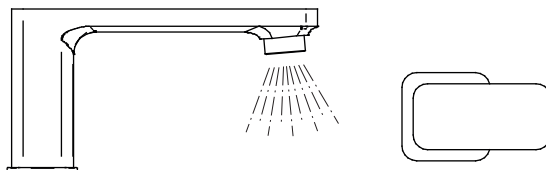

6.2

OPERATION DESCRIPTION (see fig. 6.1-6.2)

GB

- The lever open water discharge and regulate water flow. The discharge is fully open when the lever is turned 90° (clockwise – cold water on the right side, and counter clockwise – hot water on the left side). The rate of water flow is regulated between positions 0° - 90°
- With the lever positioned as recommended in the instruction, rotating the lever 90° to the left causes water to flow out of the shower head, while returning the lever to the initial setting point causes water to flow out of the spout.

FUNKTIONSBESCHREIBUNG (Siehe Zeich. 6.1-6.2)

D

- Zur Öffnung und Regulierung des Wasserstroms dienen die Handhebel. Eine völlige Öffnung erfolgt durch Drehung des Handhebels um 90° (im Uhrzeigersinn – Kaltwasser zu der rechten Seite, gegen den Uhrzeigersinn – Warmwasser zu der linken Seite). Die Regulierung der Stärke des Wasserstroms erfolgt im Bereich 0° - 90°.
- Bei der empfohlenen Handhebelstellung: Handhebelrotation um 90° nach links bewirkt den Wasserauslauf durch den Duschkopf, Zurückstellung des Handhebels zur Ausgangsstellung bewirkt den Wasserauslauf aus der Auslaufgarnitur.

ПРИНЦИП ДЕЙСТВИЯ (см. рис. 6.1-6.2)

RUS

- Подача воды открывается и ее напор плавно регулируется движением рукоятки. Полное открытие подачи воды происходит при повороте рукоятки на 90° (в направлении по часовой стрелке – рукоятка холодной воды, расположенная с правой стороны, против часовой стрелки – рукоятка горячей воды, расположенная с левой стороны). Регулирование напора воды происходит в пределах положений 0° - 90°.
- Переключающий клапан предназначен для выбора режима работы: Поворотом рукоятки на 90° влево направляем воду в ручной душ, поворачивая в исходное положение, направляем струю воды в излив.

OPIS DZIAŁANIA (zobacz rys. 6.1-6.2)

PL

- Do otwarcia wypływu wody i regulacji strumienia wody służy dźwignia. Pełne otwarcie następuje w wyniku obrotu dźwigni o kąt 90° (zgodnie z ruchem wskazówek zegara – zimnej wody, przeciwnie do ruchu wskazówek zegara – ciepłej wody). Regulacja natężenia strumienia wody odbywa się w zakresie położeń 0° - 90°.
- Przy zalecanym w instrukcji ustawieniu dźwigni: Obrót dźwigni o kąt 90 w lewą stronę powoduje wypływ wody przez słuchawkę, powrót dźwigni do nastawy wyjściowej powoduje wypływ wody przez wylewkę.

DESCRIEREA MODULUI DE FUNCȚIONARE (vezi des. 6.1-6.2)

RO

- Pentru deschiderea fluxului de apă și reglarea volumului de apă servesc mânerele. Deschiderea totală are loc în urmă rotirii mânerului la un unghi de 90° (conform mișcării acelor de ceasornic – mânerul de apă rece, poziționat în partea dreaptă, contrar mișcării acelor de ceasornic – mânerul de apă caldă plasat pe partea stângă. Reglarea intensității jetului de apă are loc în sfera poziționărilor 0° - 90°.
- În cazul poziționării mânerului conform instrucțiunii: Rotirea mânerului la un unghi de 90 în partea stângă va produce scurgerea apei prin pară, deplasarea mânerului în poziția inițială produce scurgerea apei prin țeava de scurgere.

OVLÁDÁNÍ BATERIE (viz. výkres 6.1-6.2)

CZ

- ZK otevření průtoku vody a nastavení proudu vody slouží páky. K úplnému otevření dochází při otočení páky o 90° (ve směru hodinových ručiček – páka na studenou vodu umístěná na pravé straně, proti směru hodinových ručiček – páka na teplou vodu umístěná na levé straně). Nastavení intenzity proudu vody se provádí v rozmezí poloh od 0° do 90°.
- Platí pro nastavení páky doporučené v návodu: Otočením páky o 90° doleva bude voda vytékat ze sprchové hlavice, otočením páky do výchozího postavení bude voda vytékat z výtokového ramene.

POPIS ČINNOSTI (viz. výkres 6.1-6.2)

SK

- Na pustenie vody a nastaveniu prúdu vody slúžia páčky. V prípade páčky studenej vody dôjde ku plnému otvoreniu otočením páčky o uhol 90° v smere hodinových ručičiek, proti smeru hodinových ručičiek v prípade páčky teplej vody. Regulácia intenzity prúdu vody sa uskutočňuje v rozsahu polôh 0° - 90°.
- Platí pre nastavenie páčky odporúčané v návode: Otočením páčky o uhol 90° doľava dôjde k výtoku vody cez ručnú sprchu, vrátením páčky do východiskovej polohy dôjde k výtoku vody cez výtokové ramienko.



**STANDING 4-HOLE SINK MIXER TAP • СМЕСИТЕЛЬ ДЛЯ УМЫВАЛЬНИКА С 4 ОТВЕРСТИЯМИ, СТОЯЩИЙ НА БАТЕРИИ
WANNOWE 4-OTWOROWE STOJĄCE • BATERII DE CADĂ CU 4 TRECERI MONTAJ PE CADĂ
4-OTVOROVÉ STOJÁNKOVÉ VANOVÉ BATERIE • VAŇOVÉ BATÉRIE 4-OTVOROVÉ STOJANKOVÉ**

GB

MAINTENANCE

- Clean water guarantees that a mixer equipped with ceramic flow regulators will work correctly, i.e. the water should not contain any impurities such as sand, boiler scale etc. Because of this, the pipe system should be equipped with sieve filters or, if there is no such possibility, with individual cut-off valves with filters designed for such units.
- In the event of increased steering resistance, greater pressure should not be exerted on the handle, as this may cause damage to the flow regulator. In such a situation, the regulator should be removed and cleaned of the dirt and impurities which have accumulated on it.
- The seals should be maintained with vaseline or silicon oil.
- **Cleaning the outer coating:**
- dirt or stains on the external surfaces of the mixer resulting from scale deposits should be removed by washing the unit with soapy water only. Scale deposits should be dissolved with vinegar then the surface rinsed with clean water and rubbed dry with a soft cloth,
- under no circumstances should the surface of the mixer be cleaned with coarse cloths or cleaning agents containing abrasive materials or acids,
- plastic or lacquered parts must not be cleaned with chemicals containing alcohol, disinfectants or solvents.
- Use FLITZ cleaner on PVD finishes.

D

WARTUNG

- Eine Garantie für richtige Funktion von Batterien mit keramischen Durchflussregler ist sauberes Wasser, dass heißt Wasser ohne solche Verunreinigungen, wie: Sand, Kesselstein, usw. Deswegen wird die Ausrüstung der Wasserleitungsanlage mit Gitterfilter gefordert, und wenn solche Filter nicht vorhanden sind, soll es möglich sein, die für Batterien bestimmte Absperrventile mit Filter zu montieren.
- Bei vergrößertem Einstellungswiderstand soll man auf den Heben keinen größeren Druck ausüben, da es eine Beschädigung des Durchflussreglers verursachen kann. Wenn es so ist, soll man den Regler ausmontieren und die auf dem Regler gesammelten Verunreinigungen entfernen.
- Die Dichtungen sollen mit Vaseline oder Silikonöl gewartet werden.
- **Reinigung der äußeren Oberflächen:**
- den Schmutz oder die Flecke, entstanden infolge von Steinablagerungen auf den äußeren Batterieoberflächen, durch Abspülen mit Seifwasser entfernen, den Stein mit Essig lösen, danach die Oberfläche mit sauberem Wasser abspülen und mit weichem Lappen trocknen.
- Auf keinem Fall die Batterieoberfläche mit rauen Lappen oder mit scheuermittel- oder säurehaltigen Reinigungsmitteln reinigen
- Für die Reinigung der Kunststoffteile oder lackierten Teile kann man keine alkoholhaltige Mitteln, Desinfektions- oder Lösungsmitteln verwenden.
- Auf PVD-Oberflächen FLITZ-Reiniger verwenden.

RUS

КОНСЕРВИРОВАНИЕ

- Гарантией правильной работы смесителей, оснащенных керамическими регуляторами протекания, является чистая вода, т.е. которая не содержит таких загрязнений, как : песок, накипь, и т.п. В связи с вышесказанным, требуется оснащение водопроводной системы сетчатыми фильтрами, а если это невозможно, индивидуальными запорными клапанами с фильтром, предназначенными для смесителей.
- В случае повышенного сопротивления при регулировании запрещается увеличивать силу нажима на рычаг т.к. это может привести к повреждению регулятора протекания. В этой ситуации необходимо демонтировать регулятор и очистить его от загрязнений.
- Уплотнения консервировать вазелином или силиконовым маслом.
- **Очистка наружных поверхностей:**
- загрязнение или пятна, возникшие в результате оседания камня на внешних поверхностях смесителя, смывать исключительно водой с мылом, для растворения камня применять уксус, затем промыть поверхность чистой водой и досуха вытереть мягкой тряпочкой,
- ни в каком случае нельзя чистить поверхность смесителя шероховатыми тряпочками или чистящими средствами с содержанием абразивных компонентов и кислот,
- для чистки элементов, выполненных из пластмассы или лакированных, запрещается использовать средства, содержащие алкоголь, дезинфицирующие средства или растворители.
- Используйте средство для очистки FLITZ для поверхностей с PVD-покрытием

PL

KONSERWACJA

- Gwarancją prawidłowego działania baterii wyposażonych w ceramiczne regulatory przepływu jest czysta woda, to znaczy nie zawierająca takich zanieczyszczeń, jak: piasek, kamień kotłowy itp. W związku z powyższym wymagane jest wyposażenie instalacji wodociągowej w filtry siatkowe, a w przypadku braku takich możliwości w indywidualne zawory odcinające z filtrem przeznaczone do baterii.
- W przypadku zwiększonego oporu sterowania nie wolno wywierać większego nacisku na dźwignię, gdyż może to spowodować uszkodzenie regulatora przepływu. W takiej sytuacji należy wymontować regulator i usunąć zanieczyszczenia w nim zgromadzone.
- Uszczelki konserwować wazeliną lub olejem silikonowym.
- **Czyszczenie powłok zewnętrznych:**
- Brud lub plamy, powstałe w wyniku osadzania się kamienia na powierzchniach zewnętrznych baterii, usuwać przemywając baterię wyłącznie wodą z mydłem, do rozpuszczania kamienia użyć octu, następnie przepłukać powierzchnię czystą wodą i wytrzeć do sucha miękką szmatką,
- W żadnym przypadku nie wolno czyścić powierzchni baterii chropowatymi ściereczkami lub środkami czyszczącymi zawierającymi materiały ściernie i kwasy.
- Do czyszczenia części wykonanych z tworzywa sztucznego i lakierowanych nie wolno używać środków zawierających alkohol, substancje dezynfekujące lub rozpuszczalniki.
- Stosować środek do czyszczenia FLITZ w wykończeniach PVD.

RO

INTRETINEREA

- Bateria fiind înzestrată cu regulatori ceramici, va funcționa corect cu condiția ca apa să fie curată, adică să nu conțină impurități, ca nisip, piatră de cazan etc. Referitor la cele de mai sus, este necesar ca instalația de alimentare cu apă să fie înzestrată cu filtre de sită, iar în caz că nu este posibil, trebuie înzestrată individul cu supape de închidere cu filtru destinate pentru baterie.
- În cazul rezistenței mânerului (se deplasează greu) nu forța mânerul, deoarece se poate defecta regulatorul curgerii. În acest caz regulatorul trebuie demontat și eliminate impuritățile adunate în el.
- Conservarea garniturilor trebuie făcută cu vazelină sau cu ulei cu silicon.
- **Curățarea acoperirilor exterioare:**
- Murdăria sau petele, aparute în urma sedimentării pietrei de cazan pe suprafețele exterioare ale bateriei, se curăță doar cu apă și săpun, pentru a dizolva piatra utilizați oțet, apoi piatra dizolvată se elimină cu apă curată după care bșuprafața respectivă trebuie ștersă (la uscat) cu o cârpă moale.
- În nici un caz nu este permis de a curăța suprafețele bateriei cu cârpe rugoase sau cu agenți de curățare care conțin materiale abrazive și acizi.
- Curățarea elementelor executate din materiale sintetice și cele acoperite cu lac, nu poate fi efectuată cu agenți care conțin alcool, substanțe de dezinfectare sau solvenți.
- Utilizați produsul pentru curățare FLITZ pe articolele cu finisaje PVD.

CZ

ÚDRŽBA

- Zárukou správné funkce baterií vybavených keramickými regulátory průtoku je čistá voda, to znamená bez příměsí, jako: písek, vodní kámen atd. Z toho důvodu se vyžaduje vybavení vodovodního systému sítkovými filtry, a v případě, kdy tyto nejsou k dispozici individuálními uzavíracími ventily s filtrem určenými pro baterie.
- V případě zvýšeného odporu ovládní je zakázáno používat na páku násilí, protože toto může způsobit poškození regulátoru průtoku. V tomto případě je nutno regulátor vymontovat a odstranit nečistoty uvnitř.
- Těsnění konzervovat vazelínou nebo silikonovým olejem.
- **Čištění vnějších povrchů:**
- Špinu nebo skvrny, vzniklé v důsledku usazování kamene na vnějších plochách baterií, odstraňovat při propláchnutí baterie výhradně vodou s mýdlem, k rozpouštění kamene používat ocet, pak propláchnout povrch čistou vodou a měkkým hadříkem vytřít do sucha.
- V žádném případě nečistěte povrchy baterie drsnými hadříky nebo čistícími prostředky obsahujícími abrazivní materiály nebo kyseliny.
- K čištění částí vyrobených z umělé hmoty a lakovaných nepoužívat prostředky obsahující alkohol, desinfekční látky nebo rozpouštědla.
- Na povrchy s úpravou PVD používejte čistící prostředek FLITZ.

SK

ÚDRŽBA

- Podmienkou riadneho fungovania batérie vybavenej keramickým regulátorom prietoku je, aby voda bola čistá, to znamená, aby neobsahovala také nečistoty ako piesok, vodný kameň a pod. V súvislosti s vyššie uvedeným sa vyžaduje, aby bol rozvod vody vybavený sitovými filtrami, a v prípade, že také možnosti nejestvuje, individuálnymi uzatváracími ventilmi s filtrom určenými pre batérie.
- V prípade zvýšeného odporu pri nastavovaní prietoku a teploty vody je zakázané pôsobiť na páčku neprimerane veľkou silou. Mohlo by dôjsť ku poškodeniu regulátora prietoku. V prípade vzniku takej situácie je potrebné regulátor demontovať a odstrániť nečistoty, ktoré sa v ňom nahromadili.
- Tesnenia ošetríte silikónovou vazelínou alebo silikónovým olejom.
- **Čistenie vonkajších plôch batérie:**
- Nečistoty alebo škvrny vzniknuté usádzaním vodného kameňa na vonkajších plochách batérie odstraňujte umývaním mydlovou vodou, na rozpustenie vodného kameňa používajte ocot, následne opláchnite povrch čistou vodou a mäkkou handričkou utrite do sucha.
- V žiadnom prípade nie je dovolené čistiť povrch batérie drsnými utierkami alebo čistiacimi prostriedkami obsahujúcimi abrazívne materiály a kyseliny.
- Na čistenie dielov zhotovených z lakovaného plastu sa nesmú používať prípravky obsahujúce alkohol, dezinfekčné prostriedky alebo rozpúšťadlá.
- Na povrchovú úpravu PVD použite čistiaci prostriedok FLITZ.